Dieser **Forster** heizt mit **Braunkohlebriketts!**

Heizkessel gemäß **2. Stufe** der 1. BImSchV

„lignite briquette“ Typ: FK 45 - B

Gebrauchsmustergeschützt
Deutsches Patent - und Markenamt
Nr. 20 2014 103 421.8



- umweltverträglich
- sauber
- effizient
- emissionsgeprüft von ERGO Umwelt



max. zu beheizende Wohnfläche: **400 qm**

empfohlene Schornsteinhöhe ab Eingang Feuerstätte: **6 m**

Schornsteinmindestdurchmesser: **180 mm**

empfohlenes Puffervolumen: **1500 Liter**

empfohlene Rücklaufanhebung: **72° C**



In Deutschland gefertigter Stahlheizkessel zum Verbrennen des Regelbrennstoffes:
Braunkohlebrikett nach DIN 4702 Teil 1 + 4 und EN 303 Teil 5

- ausgerüstet mit drehbarem Gussrost
- steigende Heizgaszüge und große Staubausfallkammer
- mit unterem Abbrand
- Schamottbrennkammer
- inkl. Sicherheitswärmetauscher und Zugbegrenzer
- großer Füllraum und Aschekasten
- lange Abbrandzeiten / 91% Wirkungsgrad
- doppelte Sekundärluftzuführung
- zusätzlich 2" Muffenanschlüsse für Schwerkraftbetrieb
- 1 Vor - und Rücklaufstutzen 1 1/4" Außengewinde
- mit Reinigungsgeräten und Feuerzugregler
- **mit draft control** (komplett montiertes Unterdruckgebläse inkl. Modulsteuerung, zur Erzeugung eines gleichmäßigen Unterdruckes im Schornstein)



Braunkohlebrikettkessel Typ: FK 45 - B

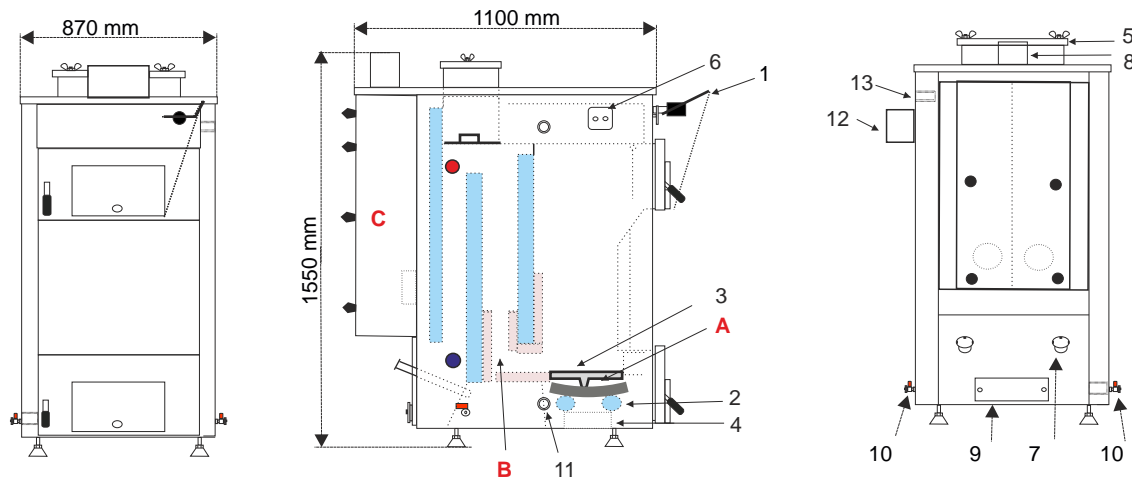

Empfohlener Wandabstand nach hinten und nach einer Seite rechts oder links 500 mm!

Technische Daten	Einheit	FK 45-B
Nennwärmeleistung bei Braunkohlebrikett	kW	45
* Kohlenmonoxid bei 13 % O ₂	mg/Nm ³	15
* Staub bei 13 % O ₂	mg/Nm ³	8
* Wirkungsgrad bei Nennlast	%	91,0
max. Betriebstemperatur	°C	90
max. Betriebsdruck	bar	2,5
min. Zugbedarf bei Nennleistung	mbar	0,25
max. Abgastemperatur	°C	170
gemittelte Abgastemperatur	°C	150
Abgasmassenstrom	g/s	15
CO ₂ im Abgas	%	13
Abgasstutzen	mm	180
Wasserinhalt	Liter	160
Kesselgesamtgewicht	kg	760
Anzahl der wassergekühlten Rohre	Stück	2
Turbolator	Stück	0
Abgasstutzenhöhe	mm	1550
Kesseltiefe gesamt	mm	1100
Fülltüröffnung (Breite)	mm	580
Fülltüröffnung (Höhe)	mm	250
Füllraumtiefe	mm	260
Füllrauminhalt	Liter	120
Restfeuchte Braunkohlebriketts (Ganz oder Halbstein)	%	20
max. Stromaufnahme Unterdrucksteuerung mit Gebläse	W	180
Bestellnummer		4500B

- 1 - Feuerzugregler
- 2 - wassergekühlte Rohre
- 3 - Drehrost
- 4 - Aschekasten
- 5 - Reinigungsdeckel oben
- 6 - Sicherheitswärmetauscher
- 7 - Sekundärluftklappen
- 8 - Abgasstutzen
- 9 - Reinigungsdeckel unten
- 10 - 1/2" Innengewinde (für KFE-Hahn)
- 11 - Schwerkraftanschluss 2" IG
- 12 - Differenzdruckregler
- 13 - Schwerkraftanschluss 2" IG

- A** - Primärbrennkammer
- B** - Sekundärbrennkammer
- C** - große Staubausfallkammer

- - Kesselvorlauf 1 1/4" AG
- - Kesselrücklauf 1 1/4" AG

* Messbericht gemäß 1.BImSchV durch ERGO Umwelt (bekanntgegebene Messstelle nach § 26 BImSchG)

Prüfbrennstoff Braunkohlebrikett - Ganzstein (Rekord) nach § 3 Nr. 2

Die Errichtung einer neuen und die Änderung einer bestehenden Feuerungsanlage muss vom bevollmächtigten Bezirksschornsteinfegermeister genehmigt werden!



Forster Heiztechnik
 Inselstraße 4 - 03149 Forst
 Tel.: 03562 - 6989700 Fax: 03562 - 691980
 Mail: info@forsterheizkessel.de
 www.forsterheizkessel.de

Achtung: Die Schornsteinanlage muss in feuchtunempfindlicher Form ausgeführt werden!

Um eine gute Funktionalität ihrer Heizungsanlage zu gewährleisten, lassen Sie vor Installation den Schornsteinzug berechnen!