Dieser **Forster** heizt mit **Braunkohlebriketts!**

Heizkessel gemäß **2. Stufe** der 1. BImSchV

„lignite briquette“ Typ: **FK 28 - B**

Gebrauchsmustergeschützt
Deutsches Patent - und Markenamt
Nr. 20 2014 103 421.8



- umweltverträglich
- sauber
- effizient
- emissionsgeprüft durch ERGO Umwelt



max. zu beheizende Wohnfläche: **260 qm**

empfohlene Schornsteinhöhe ab Eingang Feuerstätte: **6 m**

Schornsteinmindestdurchmesser: **150 mm**

empfohlenes Puffervolumen: **1000 Liter**

empfohlene Rücklaufanhebung: **72° C**



In Deutschland gefertigter Stahlheizkessel zum Verbrennen des Regelbrennstoffes:
Braunkohlebrikett nach DIN 4702 Teil 1 + 4 und EN 303 Teil 5

- ausgerüstet mit drehbarem Gussrost
- steigende Heizgaszüge und große Staubausfallkammer
- mit unterem Abbrand
- Schamottbrennkammer
- inkl. Sicherheitswärmetauscher und Zugbegrenzer
- großer Füllraum und Aschekasten
- lange Abbrandzeiten / 91% Wirkungsgrad
- doppelte Sekundärluftzuführung
- serienmäßig 2" Muffenanschlüsse für Schwerkraftbetrieb
- 1 Vor - und Rücklaufstutzen 1" Außengewinde
- mit Reinigungsgeräten und Feuerzugregler
- **mit draft control** (komplett montiertes Unterdruckgebläse inkl. Modulsteuerung, zur Erzeugung eines gleichmäßigen Unterdruckes im Schornstein)



Braunkohlebrikettkessel Typ: FK 28 - B

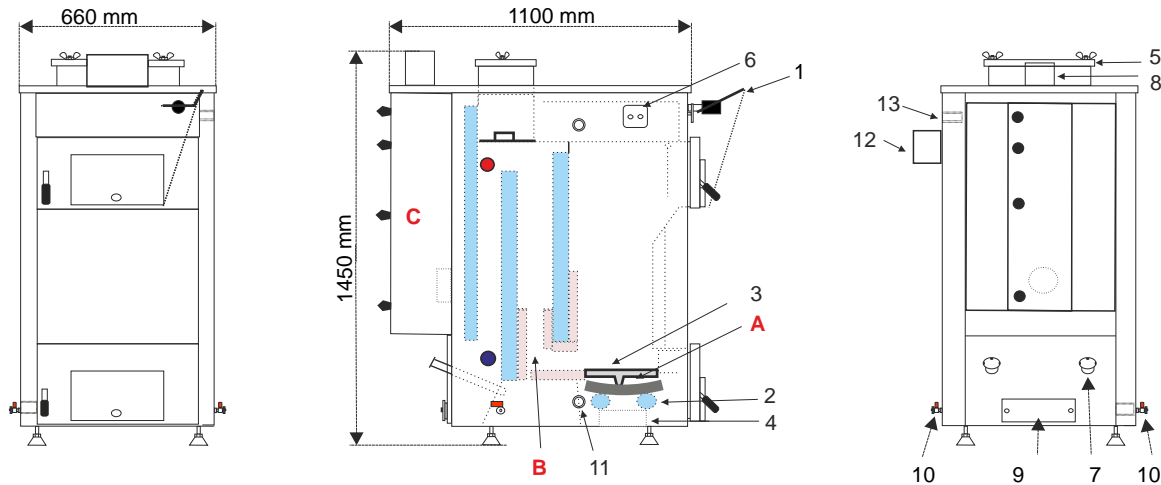

Empfohlener Wandabstand nach hinten und nach einer Seite rechts oder links 500 mm!

Technische Daten	Einheit	FK 28-B
Nennwärmeleistung bei Braunkohlebrikett	kW	28
* Kohlenmonoxid bei 13 % O ₂	mg/Nm ³	20
* Staub bei 13 % O ₂	mg/Nm ³	11,5
* Wirkungsgrad bei Nennlast	%	91,0
max. Betriebstemperatur	°C	90
max. Betriebsdruck	bar	2,5
min. Zugbedarf bei Nennleistung	mbar	0,15
max. Abgastemperatur	°C	180
gemittelte Abgastemperatur	°C	160
Abgasmassenstrom	g/s	15
CO ₂ im Abgas	%	13
Abgasstutzen	mm	150
Wasserinhalt	Liter	100
Kesselgesamtwicht	kg	465
Anzahl der wassergekühlten Rohre	Stück	2
Turbolator	Stück	3
Abgasstutzenhöhe	mm	1450
Kesseltiefe gesamt	mm	1100
Fülltüröffnung (Breite)	mm	390
Fülltüröffnung (Höhe)	mm	250
Füllraumtiefe	mm	260
Füllrauminhalt	Liter	81
max. Restfeuchte Braunkohlebriketts (Ganz oder Halbstein)	%	20
max. Stromaufnahme Unterdrucksteuerung mit Gebläse	W	95
Bestellnummer		2800B

- 1 - Feuerzugregler
 - 2 - wassergekühlte Rohre
 - 3 - Drehrost
 - 4 - Aschekasten
 - 5 - Reinigungsdeckel oben
 - 6 - Sicherheitswärmetauscher
 - 7 - Sekundärluftklappen
 - 8 - Abgasstutzen
 - 9 - Reinigungsdeckel unten
 - 10 - 1/2" Innengewinde (für KFE-Hahn)
 - 11 - Schwerkraftanschluss 2" IG
 - 12 - Differenzdruckregler
 - 13 - Schwerkraftanschluss 2" IG
- A** - Primärbrennkammer
B - Sekundärbrennkammer
C - große Staubausfallkammer
- - Kesselvorlauf 1" AG
 - - Kesselrücklauf 1" AG

* Messbericht gemäß 1.BImSchV durch ERGO Umwelt (bekanntgegebene Messstelle nach § 26 BImSchG)

Prüfbrennstoff Braunkohlebrikett - Ganzstein (Rekord) nach § 3 Nr. 2

Die Errichtung einer neuen und die Änderung einer bestehenden Feuerungsanlage muss vom bevollmächtigten Bezirksschornsteinfegermeister genehmigt werden!



Forster Heiztechnik
 Inselstraße 4 - 03149 Forst
 Tel.: 03562 - 6989700 Fax: 03562 - 691980
 Mail: info@forsterheizkessel.de
 www.forsterheizkessel.de

Achtung: Die Schornsteinanlage muss in feuchtunempfindlicher Form ausgeführt werden!

Um eine gute Funktionalität ihrer Heizungsanlage zu gewährleisten, lassen Sie vor Installation den Schornsteinzug berechnen!