

Scheitholzkessel Typ: FK 16 - S

Gebrauchsmustergeschützt
Deutsches Patent - und Markenamt
Nr. 20 2014 103 421.8



- umweltverträglich
- sauber
- effizient
- emissionsgeprüft von ERGO Umwelt



max. zu beheizende Wohnfläche: **160 qm**

empfohlene Schornsteinhöhe ab Eingang Feuerstätte: **6 m**

Schornsteinminstdurchmesser: **130 mm**

empfohlenes Puffervolumen: **900 Liter**

empfohlene Rücklaufanhebung: **72° C**



**In Deutschland gefertigter Stahlheizkessel zum Verbrennen des Regelbrennstoffes:
Scheitholz nach DIN 4702 Teil 1 + 4 und EN 303 Teil 5**

- ausgerüstet mit drehbarem Gussrost
- steigende Heizgaszüge und große Staubausfallkammer
- mit unterem Abbrand
- Schamottbrennkammer
- inkl. Sicherheitswärmetauscher und Zugbegrenzer
- großer Füllraum und Aschekasten
- lange Abbrandzeiten / 91% Wirkungsgrad
- doppelte Sekundärluftzuführung
- zusätzlich 2" Muffenanschlüsse für Schwerkraftbetrieb
- mit Reinigungsgeräten und Feuerzugregler
- **mit draft control** (komplett montiertes Unterdruckgebläse inkl. Modulsteuerung, zur Erzeugung eines gleichmäßigen Unterdruckes im Schornstein)
- **mit lambda control** (Breitbandsonde zur Restsauerstoffauswertung und Ansteuerung eines Sekundärluftklappenmotors)



Forster Heiztechnik * Inselstr. 4 * 03149 Forst (Lausitz)

Scheitholzkessel Typ: FK 16 - S

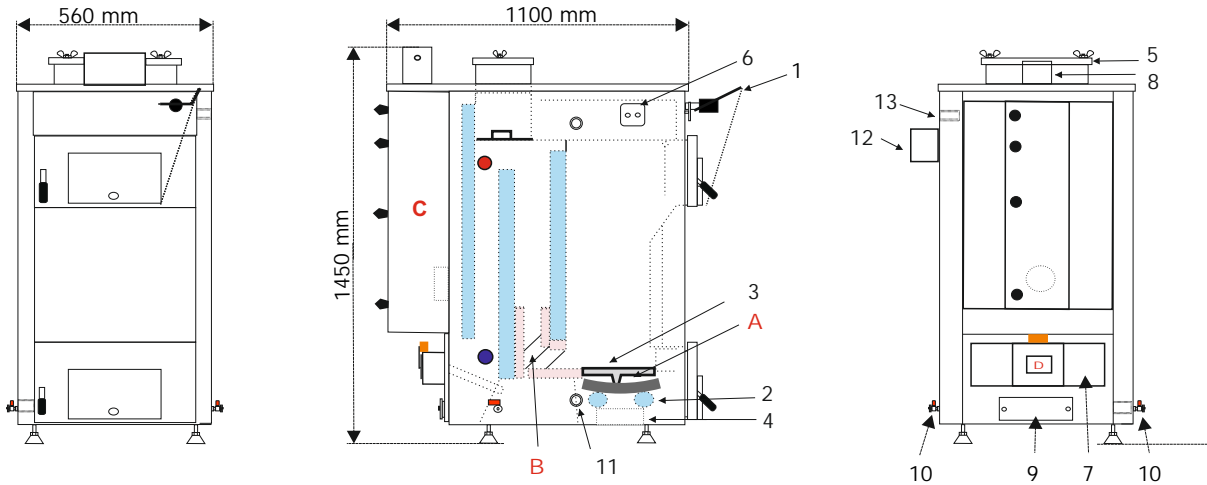

Empfohlener Wandabstand nach hinten und nach einer Seite rechts oder links 500 mm!

Technische Daten	Einheit	FK 16-S
Nennwärmeleistung	kW	16
* Kohlenmonoxid bei 13 % O₂	mg/Nm³	190
* Staub bei 13 % O₂	mg/Nm³	11,4
* Wirkungsgrad bei Nennlast	%	91,0
max. Betriebstemperatur	°C	90
max. Betriebsdruck	bar	2,5
min. Zugbedarf bei Nennleistung	mbar	0,10
max. Abgastemperatur	°C	198
gemittelte Abgastemperatur	°C	160
Abgasmassenstrom	g/s	15
CO ₂ im Abgas	%	13
Abgasstutzen	mm	130
Wasserinhalt	Liter	86
Kesselgesamtwicht	kg	410
Anzahl der wassergekühlten Rohre	Stück	2
Turbolator	Stück	1
Abgasstutzenhöhe	mm	1450
Kesseltiefe gesamt	mm	1100
Fülltüröffnung (Breite)	mm	290
Fülltüröffnung (Höhe)	mm	250
Füllraumtiefe	mm	260
Füllrauminhalt	Liter	60
Scheitholz naturbelassen, max. Restfeuchte	%	20
Scheitholzlänge gespalten / Kantenlänge	mm	260 / 80
max. Stromaufnahme draft lambda control mit Gebläse	W	110
Bestellnummer		1600S

- 1 - Feuerzugregler
- 2 - wassergekühlte Rohre
- 3 - Drehrost
- 4 - Aschekasten
- 5 - Reinigungsdeckel oben
- 6 - Sicherheitswärmetauscher
- 7 - Sekundärluftkasten
- 8 - Abgasstutzen mit Lambdasonde
- 9 - Reinigungsdeckel unten
- 10 - 1/2" Innengewinde (für KFE-Hahn)
- 11 - Schwerkraftanschluss 2" IG
- 12 - draft lambda control
- 13 - Schwerkraftanschluss 2" IG

- A** - Primärbrennkammer
B - Sekundärbrennkammer
C - große Staubausfallkammer
D - Stellmotor Sekundärluft

- - Kesselvorlauf 1" AG
 ● - Kesselrücklauf 1" AG

* Messbericht gemäß 1.BImSchV durch ERGO Umwelt (bekanntgegebene Messstelle nach § 26 BImSchG)

Prüfbrennstoff Scheitholz Birke nach § 3 Nr. 4

Die Errichtung einer neuen und die Änderung einer bestehenden Feuerungsanlage muss vom bevollmächtigten Bezirksschornsteinfegermeister genehmigt werden!



Forster Heiztechnik
 Inselstraße 4 - 03149 Forst
 Tel.: 03562 - 6989700 Fax: 03562 - 691980
 Mail: info@forsterheizkessel.de
www.forsterheizkessel.de

Achtung: Die Schornsteinanlage muss in feuchtunempfindlicher Form ausgeführt werden!

Um eine gute Funktionalität ihrer Heizungsanlage zu gewährleisten, lassen Sie vor Installation den Schornsteinzug berechnen!